



Fiche technique

DOWSIL™ 791 Silicone Weatherproofing Sealant

Mastic silicone mono-composant neutre

Caractéristiques et Avantages

- Idéal pour les joints de raccordement périmétrique de vitrages, d'expansion et de dilatation
- Silicone neutre
- Odeur faible
- Conforme à la ISO 11600-F&G-25LM
- Résistant à l'ozone, aux ultra-violets et aux températures extrêmes
- Capacité de mouvement de $\pm 50\%$

Applications

- Le DOWSIL™ 791 est un Mastic Silicone mono-composant neutre à bas module spécialement conçu pour les joints d'étanchéités de châssis, de murs rideaux et des façades de bâtiments.

Propriétés Types

Aux rédacteurs de spécifications: Les valeurs indiquées dans ce tableau ne sont pas destinées à l'élaboration de spécifications.

Test	Propriété	Unité	Résultat
	Système de polymérisation		Alkoxy
	Température d'application	°C	+5 a + 40
CTM ¹ 97B	Densité		1,50
CTM 364C	Vitesse d'extrusion	g/minute	220
CTM 98B	Temps de travail (23°C, 50% RH)	minutes	20
CTM 95A	Temps de mise hors poussière (23°C, 50% RH)	minutes	30
CTM 663A	Temps de polymérisation (23°C, 50% RH)		
	1 jour	mm	2,0
	3 jours	mm	4,0
Epreuve - épaisseur de 2 mm (ISO² 37/DIN³ 53 504)			
CTM 137A	Module d'élasticité à 100% d'allongement	MPa	0,45
CTM 137A	Résistance à la traction	MPa	1,9
CTM 137A	Allongement à la rupture	%	700

1. CTM: Méthode des tests au niveau de l'entreprise. Les copies de ces CTM sont disponibles sur demande.
2. ISO: International Standardization Organization.
3. DIN: Deutsche Industrie Norm.

Propriétés Types (Suite)

Test	Propriété	Unité	Résultat
	12x12x50 joint T.A. (ISO 8339/DIN 2-8339)		
CTM 677	Module d'élasticité à 100% d'allongement	MPa	0,35
CTM 677	Résistance à la traction	MPa	0,75
CTM 677	Allongement à la rupture	%	380
CTM 99E	Durété (Shore A)		29
ISO 7389	Reprise élastique	%	> 90
ISO 9047	Capacité de mouvement	%	±50

Specifications

- SNJF Vitrages et Façades
- ISO 11600-F&G-25LM
- DIN 18540 Classe F
- EN 15651 - CE MARK



	Conclusion	Version du protocole règlementaire
Règlementation Française COV	A+	Regulation of March and May 2011 (DEVL1101903D and DEVL1104875A)
Corposants CRM Française	Passe	Regulation of April and May 2009 (DEVP0908633A and DEVP0910046A)
CAM Edilizia Française	Passe	Decree 11 January 2017 (GU n.23 del 28-1-2017)
AgBB/ABG	Passe	Anforderungen an bauliche Anlagen bezoglich des Gesundheitsschutzes (ABG), Entwurf 31.08.2017/August 2018 (AgBB)
Règlementation Belge	Passe	Royal decree of May 2014 (C-2014/24239)
EMICODE	EC1 Plus	April 2019
Qualité de L'air Interieur	Passe	Indoor Air Comfort 6.0 of February 2017
Qualité de L'air Intérieur Gold	Passe	Indoor Air Comfort GOLD 6.0 of February 2017
Blue Angel (DE-UZ 123)	Passe	DE-UZ 123 for "Low-Emission Sealants for Interior Use", (January 2019)
BREEAM International	Niveau Exempleire	BREEAM International New Construction v2.0 (2016)
BREEAM Norvège	Passe	BREEAM-NOR New Construction v1.2 (2019)
CDPH	Passe	
M1	Passe	
Byggarubedomningen	Répertoire	

Methode D'utilisation

Préparation de Surface

Assurez-vous que les surfaces sur lesquelles le mastic sera appliqué sont propres, sèches, sans corps étrangers ni graisses. Avant application du mastic, nettoyer les surfaces non-poreuses avec le DOWSIL™ R-40 Nettoyant Universel, et essuyer directement à l'aide d'un chiffon propre et sec. Les surfaces poreuses telles que le béton, la brique, le mortier etc. doivent être nettoyées mécaniquement afin d'éliminer la poussière et/ou la laitance, en utilisant un brosse à poil raide ou par tout autre moyen similaire.

Note: Lors de l'utilisation de tout solvant, assurer toujours une ventilation adéquate. Eviter chaleur, étincelles ou flammes. Utiliser des gants résistants au solvant. Observer et suivre toutes les précautions listées sur le conditionnement du solvant.

Pose d'un Ruban de Masquage

Les zones adjacentes aux joints peuvent être masquées de manière à garantir des lignes d'étanchéité nettes. Le ruban de masquage doit être retiré dès que l'application du mastic et son lissage sont terminés.

Application d'un Primaire

L'application d'un primaire n'est habituellement pas requise mais peut être nécessaire pour obtenir une adhérence maximale sur certains types de substrats. Merci de nous contacter pour toute assistance technique.

Fonds de Joint

Lorsqu'un fond de joint est requis, celui en polyéthylène à cellules fermées est recommandé. Le fond de joint permet d'appliquer une pression appropriée sur le joint lors de la pose et empêche une adhérence sur trois côtés qui aurait pour effet de limiter la capacité de mouvement du mastic.

Finition

Le joint doit être lissé dans les 5 minutes après son application afin d'assurer un bon contact entre le mastic et le substrat. Le lissage du joint apporte également une finition propre et professionnelle.

Nettoyage

L'excès de mastic peut être nettoyé alors que celui-ci n'est pas encore polymérisé en utilisant le DOWSIL™ R-40 Nettoyant Universel. Si le mastic n'est pas appliqué correctement sur un substrat poreux, il faut le laisser polymériser pour ensuite l'enlever par pelage, en le coupant ou par tout autre moyen mécanique. Une attention particulière sera nécessaire pour ne pas endommager les plastiques et verres à couches.

Conception du Joint

La largeur du joint doit être dimensionnée afin d'accommoder la capacité de mouvement du mastic. Lors de la conception de joints avec le DOWSIL™ 791 Mastic Silicone d'étanchéité, la largeur minimum doit-être de 6 mm.

Pour des joints avec une largeur entre 6 et 12 mm, une profondeur de 6 mm est requise. Pour des joints avec une largeur de plus de 12 mm, un rapport largeur/profondeur de 2 pour 1 doit être utilisé. Dans les cas où un joint d'angle est nécessaire, une surface de contact de minimum 6 mm sur chaque substrat est recommandée. Pour des joints dont la largeur est de plus de 25 mm ou dont la profondeur est de plus de 15 mm, merci de prendre contact avec votre centre de service local pour une assistance technique.

Conception du Joint (Suite)

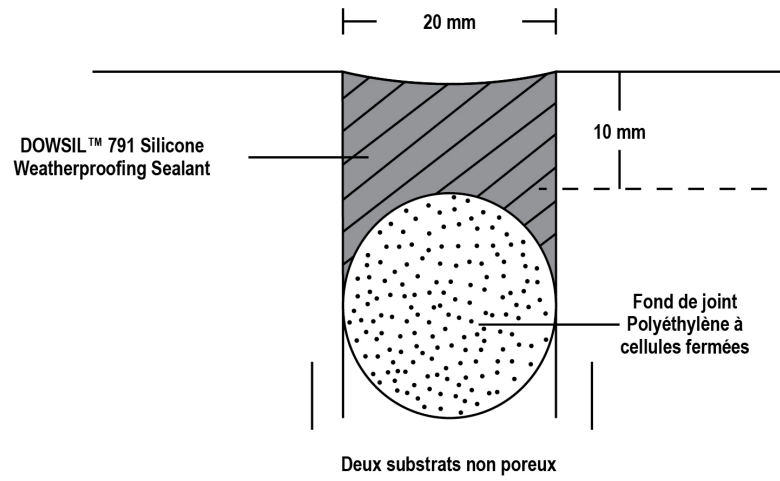

Figure 1: Profondeur Maximum de Joint

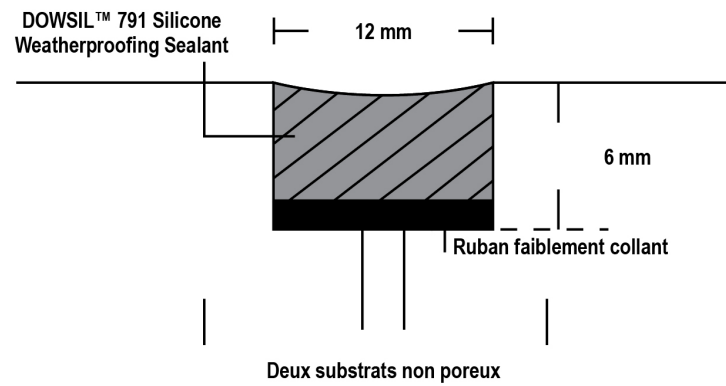

Figure 2: Profondeur Minimum de Joint

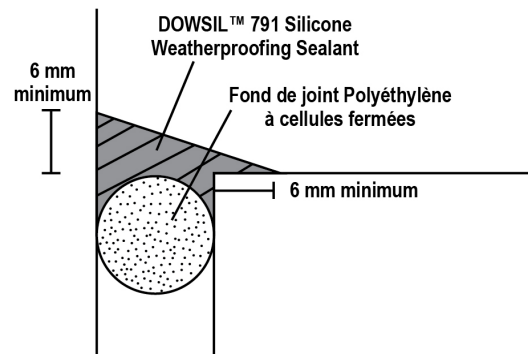

Figure 3: Joint D'angle

**Précautions
D'emploi**

LES INFORMATIONS CONCERNANT L'UTILISATION DE NOS PRODUITS EN TOUTE SÉCURITÉ NE SONT PAS INCLUES DANS CE DOCUMENT. POUR UTILISER LE PRODUIT EN TOUTE SÉCURITÉ, VEUILLEZ CONSULTER LES FICHES TECHNIQUES, LES FICHES DE SÉCURITÉ AINSI QUE L'ÉTIQUETAGE DES PRODUITS AVANT TOUTE UTILISATION. CES INFORMATIONS VOUS PERMETTRONT DE CONNAÎTRE LES RISQUES ÉVENTUELS POUR LA SANTÉ OU INHÉRENTS AUX PROPRIÉTÉS PHYSICO-CHIMIQUES DU PRODUIT. LA FICHE DE SÉCURITÉ EST À VOTRE DISPOSITION SUR LE SITE INTERNET DE DOW: DOW.COM. VOUS POUVEZ ÉGALEMENT EN OBTENIR UNE COPIE AUPRÈS DE VOTRE VENDEUR OU DE VOTRE DISTRIBUTEUR OU EN CONTACTANT NOTRE GROUPE LOCAL RESPONSABLE DU SERVICE À LA CLIENTÈLE.

**Durée de
Conservation et
Stockage**

Le DOWSIL™ 791 Mastic Silicone d'étanchéité doit être stocké dans un environnement frais et sec.

Lorsqu'il est stocké à une température inférieure ou égale à 30°C dans son emballage d'origine non ouvert, ce produit a une durée de vie de 12 mois à compter de sa date de production.

Conditionnement

Le DOWSIL™ 791 Mastic Silicone d'étanchéité est disponible en cartouches de 310 ml et en saucisses de 600 ml.

Couleurs

Le DOWSIL™ 791 Mastic Silicone d'étanchéité est disponible dans une large gamme de couleurs. Merci de vous référer à notre carte couleurs pour les différentes options.

Limitations

Le DOWSIL™ 791 Mastic Silicone d'étanchéité ne peut pas être utilisé sur des substrats bitumineux, sur des substrats à base de caoutchouc naturel, chloroprène, EPDM ou sur des matériaux de construction et plastiques flexibles qui exsudent des huiles, plastifiants ou des solvants.

N'utilisez pas le DOWSIL™ 791 Mastic Silicone d'étanchéité dans des espaces totalement confinés, le mastic doit être en contact avec l'humidité de l'air pour polymériser. Il ne peut pas être utilisé en vue d'une immersion permanente dans l'eau ou pour des joints qui seront physiquement attaqués et dans le cas où une abrasion est probable. Une migration d'huile peut avoir lieu lorsqu'il est utilisé sur des substrats poreux tels que le béton, le marbre, le granit et toute autre pierre naturelle. Pour une application sur substrat sensible, un essai préalable est requis.

Ce produit n'est pas approprié sur des surfaces où un contact avec des aliments est probable.

Le DOWSIL™ 791 Mastic Silicone d'étanchéité n'est pas approuvé en tant que mastic de collage VEC ou mastic de scellement de vitrages isolants.

Ce produit n'est ni testé ni destiné à des usages médicaux ou pharmaceutiques.

**Information sur la
Santé et
L'environnement**

Pour répondre aux demandes des clients concernant la sécurité des produits, Dow possède une équipe de sécurité produits et conformité à la réglementation disponible dans chaque région.

Pour de plus amples informations veuillez consulter notre site web dow.com ou votre représentant local Dow.

dow.com

AVERTISSEMENT: Aucun droit sous le couvert d'un brevet déposé par Dow ou par un tiers n'est accordé par le présent document. Étant donné que les conditions d'usage et les lois en vigueur peuvent varier d'un endroit à un autre et changer au fil du temps, il relève de la responsabilité du Client de déterminer si les produits et les renseignements donnés dans le présent document conviennent à l'usage que le Client souhaite en faire et de s'assurer que le lieu de travail du Client et ses pratiques d'élimination sont conformes aux lois et autres promulgations gouvernementales en vigueur. Le produit présenté dans cette littérature peut ne pas être disponible à la vente et/ou ne pas être disponible dans tous les endroits où la société Dow est représentée. Les déclarations faites en matière d'utilisation peuvent ne pas avoir été approuvées dans tous les pays. La société Dow décline toute responsabilité et n'est tenue à aucune obligation quant aux informations contenues dans le présent document. Sauf indication contraire expresse, toute référence à « Dow » ou à « l'entreprise » renvoie à l'entité juridique Dow commercialisant les produits au Client. Aucune garantie n'est assurée ; toutes les garanties implicites de commercialisation et de compatibilité d'utilisation particulière sont expressément exclues.

